

PLIDCO FLANGE REPAIR RING

אביזר זה מצויד בפטנט אטימה המאפשר עצירת נזילה מאטם שניזוק בין זוג אוגנים. אביזר זה ניתן להתקנה מהירה ע"י צוות אחזקה מקומי. השימוש באביזר זה מוגדר כפתרון זמני עד למועד שבו יתאפשר להחליף את האטם. האביזר ניתן להחזרה למחסן לשימוש חוזר.

ניתן לרכוש אביזר זה לכל סוגי האוגנים לכל קוטר ולכל לחץ כולל לחץ גבוה מעל 1440 PSI (ANSI 600). האטימה מושגת ע"י הידוק האביזר סביב לאוגנים ללא ריתוך. הסגירה מונעת נזילה היקפית אולם אינה מונעת נזילה דרך התברגים ולצורך זה חובה להזריק לחלל האביזר חומרי הזרקה מתאימים המסופקים ע"י PLIDCO עם משאבת הזרקה מתאימה. בהיקף האביזר ישנם חיבורי הזרקה (HEADS FITTINGS) המצוידים בברזים לשחרור לחץ בשלב ההתקנה (VENT COCK).

אביזר זה הינו אביזר אחזקה סטנדרטי וההתקנה שלו פשוטה יחסית. בתום תקופת השימוש אחרי הפרוק ניתן לחדש את האביזר לשימוש חוזר.



משאבת הזרקה חומרי אטימה:

ניתן לרכוש מחברת PLIDCO משאבת הזרקה ידנית או משאבה מופעלת ע"י רגל המפתחת לחץ עד 10,000 PSI. לחץ זה מבטיח שחומרי האטימה יזחלו לתוך החלל שבין האוגנים ולתוך קדחי התבריגים.

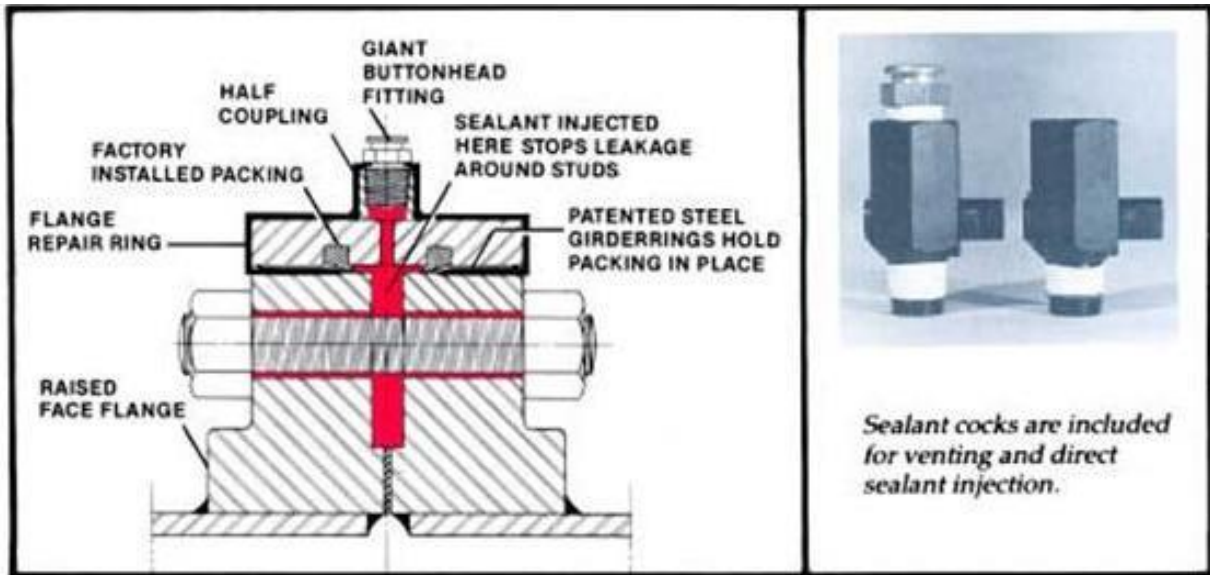

חומרי הזרקה (SEALANTS):

ישנם חומרי הזרקה שונים המתאימים לנוזלים וגזים שונים בטמפרטורות שונות עד 510 מעלות. מומלץ להתקשר אלינו לקבלת מידע על חומרי ההזרקה המתאימים ליישום ספציפי נדרש כגון: קיטור, דס"ל, נפטא, בנזין, דלקים אחרים, שמנים, הידרוקרבונים, כימיקלים שונים, חומצות, סולבנטים, חומרים קאוסטיים אלקליים, גז טבעי וגזים אחרים.

חומר ההזרקה מגיע בד"כ בצורת אצבעות (נקניקיות בקוטר " 1 3/8 ואורך 8.5"). מרבית חומרי ההזרקה אינם דביקים, אינם מתקשים עם הזמן וניתנים להחדרה ע"י המשאבה תוך זחילה לכל פינה ותבריג, ניתן לרוב החומרים להוסיף חומר לתוך האביזר אחרי תקופה מסוימת במידה ונדרש.

לפני רכש אביזר זה יש להגדיר :

טמפרטורת עבודה, סוג הנוזל/גז, תקן האוגנים, מידות כלליות. התאמת חומר מבנה האטמים תעשה בהתאם ליישום (קיים מגוון גדול לבחירה).